

KAMADOJOE®

A GUIDE TO KAMADO COOKING | UN GUIDE POUR LA CUISSON DE STYLE KAMADO | UNA
GUÍA PARA LA COCCIÓN CON KAMADO | EEN GIDS BIJ KAMADO-KOKEN |
EIN LEITFADEN ZUM KAMADO-KOCHEN | KAMADO SÛTÉSI ÚTMUTATÓ |
UNA GUIDA ALLA COTTURA KAMADO | EN VEILEDNING TIL KAMADO-
TILBEREDNING | KAMADO GRILLING GUIDE | EN GUIDE FÖR KAMADO
MATBEREDARE | OPAS KAMADO
GRILLAUKSEEN | PRZEWODNIK PO COOKOWANIU KAMADO



KONNECTED JOE™ NÁVOD K OBSLUZE | MODE D'EMPLOI DE KONNECTED JOE™ | MANUAL
DEL USUARIO DE KONNECTED JOE™ | KONNECTED JOE™: HANDLEIDING |
KONNECTED JOE™ - BENUTZERHANDBUCH | KONNECTED JOE™ HASZNÁLATI ÚTMUTATÓ | KONNECTED
JOE™ MANUALE UTENTE | KONNECTED JOE™-BRUKSANVISNING | USER MANUAL KONNECTED JOE™

|
KONNECTED JOE™ ÄGARENS MANUAL | KONNECTED JOE™ OMISTAJAN OPAS |
UŽIVATELSKÁ PŘÍRUČKA KE GRILU KONNECTED JOE™

KJ15041523

| 9804230002231004-GH

Vítejte | Bienvenue | Bienvenido | Welkom! | Willkommen | Üdvözöljük! | Benvenuti | Willkommen | Dobry den. | Välkommen | Tervetuloa | Dobry den

Obrázky sestav jsou zobrazeny jako první. Před montáží a použitím spotřebiče si přečtěte všechna upozornění a pokyny a řiďte se jimi.

Les images de montage sont montrées en premier. Veuillez lire et suivre tous les avertissements et toutes les instructions avant de monter et d'utiliser l'appareil.

Las imágenes de ensamblaje se muestran primero. Lea y siga todas las advertencias e instrucciones antes de ensamblar y usar el artefacto.

De eerste pagina's zijn afbeeldingen van de montage. Lees en volg alle waarschuwingen en instructies, voordat u het apparaat monteert en gebruikt.

Die Montagebilder werden zuerst angezeigt. Bitte lesen und befolgen Sie alle Warnungen und Anweisungen, bevor Sie das Gerät montieren und verwenden.

Az összeszerelési képek jelennek meg először. A készülék összeszerelése és használata előtt olvassa el, majd tartsa be az összes figyelmeztetést és utasítást.

Immagini del montaggio all'inizio. Leggere e rispettare tutte le avvertenze e le istruzioni prima di montare e mettere in funzione l'apparecchio.

Monteringsillustrasjoner er vist først. Les og følg alle advarsler og instruksjoner før montering og bruk av apparatet.

Montážní schémata jsou na prvním místě. Před montáží a provozem spotřebiče si přečtěte všechna upozornění a pokyny a dodržujte je.

Monteringsbilder visas först. Läs och följ alla varningar och anvisningar innan du monterar och använder apparaten.

Laitteen kokoonpanokuvat näytetään ensin. Lue ja noudata kaikkia varoituksia ja ohjeita ennen laitteen kokoamista ja käyttöä.

Na začátku jsou uvedeny ilustrace sestavy. Před instalací a použitím spotřebiče si přečtěte všechna upozornění a pokyny a dodržujte je.

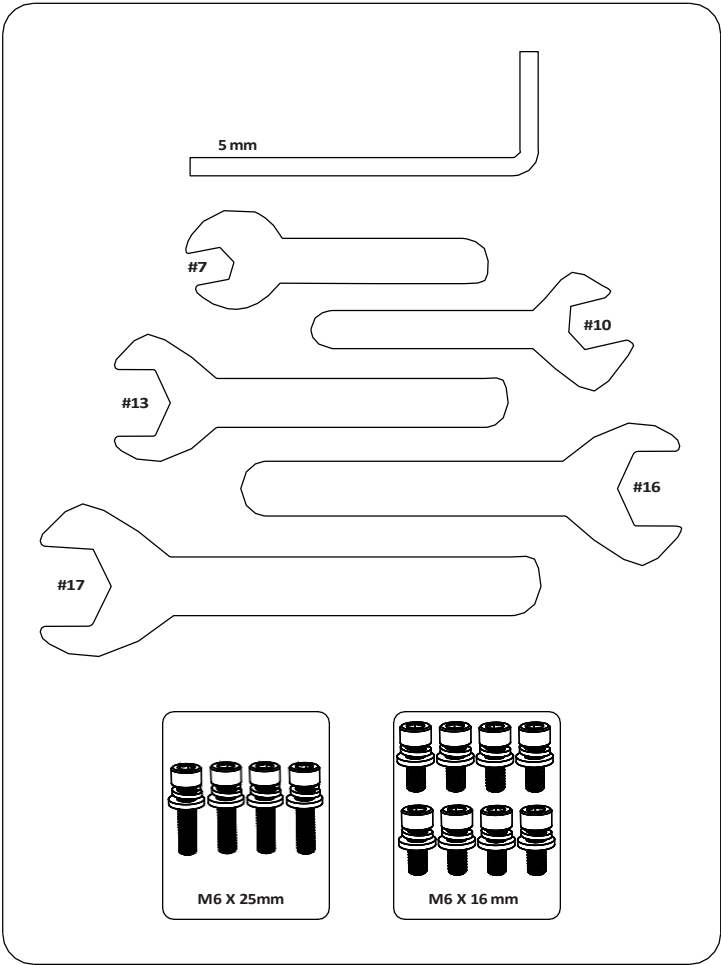

1



2



3

#16

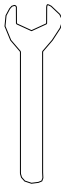

4

MIX25



M6



M6



5

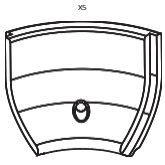

6



7



8

#10

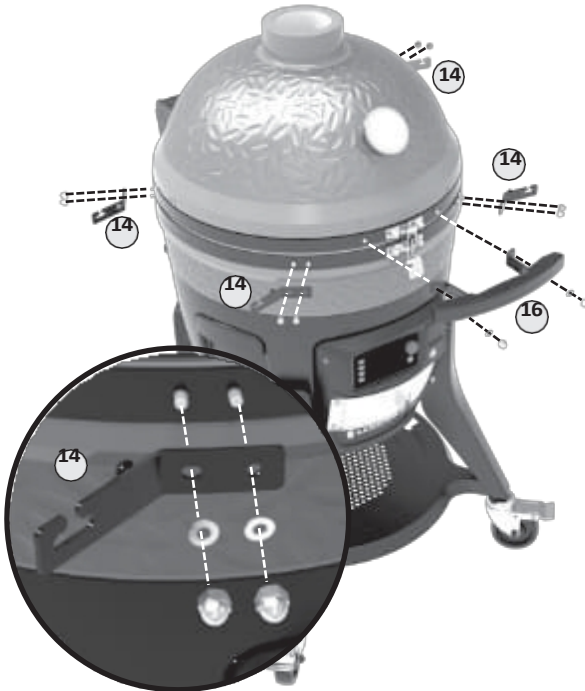
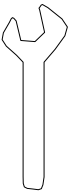

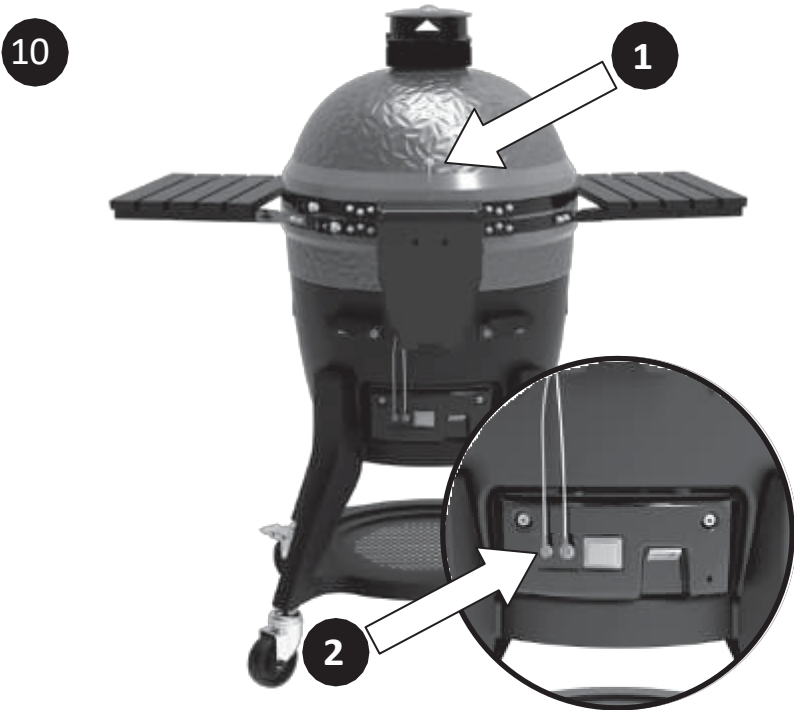



VAROVÁNÍ

Nedodržení těchto pokynů může mít za následek nebezpečí požáru, výbuchu nebo popálení, což může způsobit



může způsobit škody na majetku, zranění osob nebo smrt.



NEBEZPEČÍ OXIDU UHELNATÉHO

- Při spalování dřevní štěpky, kusového dřeva, dřevěných pelet, dřevěného uhlí a propanu se uvolňuje oxid uhelnatý, který nemá žádný zápach a může způsobit smrt.
- **NESPALUJTE** dřevěné štěpky, kusové dřevo, dřevěné pelety, dřevěné uhlí ani propan v domech, vozidlech, stanech, garážích ani v žádných uzavřených prostorách.
- **POUŽÍVEJTE POUZE VENKU, kde je dobré větrání.**

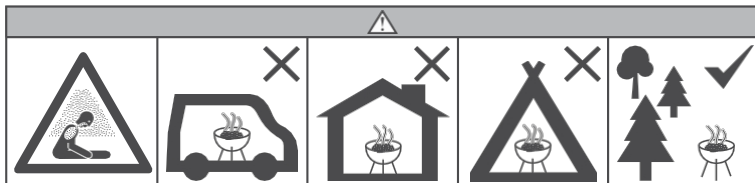

VAROVÁNÍ A DŮLEŽITÁ BEZPEČNOSTNÍ OPATŘENÍ PŘEČTĚTE SI VŠECHNY POKYNY

VAROVÁNÍ! Tento gril se velmi zahřívá. Během provozu s ním nehybejte.

VAROVÁNÍ! Přístupné části se mohou během používání zahřát. Malé děti by se měly držet stranou.

POZOR! Nepoužívejte v interiéru!

POZOR! Nikdy nepoužívejte k rozdělání nebo osvěžení ohně v tomto grilu benzínové palivo do svítilen, petrolej, tekutinu do zapalovačů na dřevěné uhlí nebo podobné kapaliny. Všechny tyto kapaliny udržujte v dostatečné vzdálenosti od grilu, pokud je používán.

VAROVÁNÍ! Děti a domácí zvířata udržujte vždy mimo dosah grilu. Nedovolte dětem používat gril. Pokud se děti nebo domácí zvířata nacházejí v prostoru, kde se gril používá, je nutný přísný dohled.

VAROVÁNÍ! Nepoužívejte dřevěné uhlí Match Light!

POZOR! Nebezpečí požáru! Nepřepalujte. Když se z grilu rozlévá plamen, znamená to, že jste oheň přepálili. Přepálení může způsobit vznícení kreosotu nebo poškození grilu.

VAROVÁNÍ! Nepoužívejte líh nebo petrolej k zapalování nebo opětovnému zapalování!

Používejte pouze podpalovače odpovídající normě EN 1860-3!

DODRŽUJTE TYTO POKYNY, ABYSTE ZABRÁNILI VZNIKU TOHOTO BEZBARVÉHO PLYNU BEZ ZÁPACHU.

OTRAVĚ VÁS, VAŠÍ RODINY NEBO JINÝCH OSOB.

- Znát příznaky otravy oxidem uhelnatým: bolest hlavy, závratě, slabost, nevolnost, zvracení, ospalost a zmatenost. Oxid uhelnatý snižuje schopnost krve přenášet kyslík. Nízká hladina kyslíku v krvi může mít za následek ztrátu vědomí a smrt.
- Pokud se u vás nebo u jiných osob během vaření nebo v blízkosti tohoto spotřebiče objeví příznaky nachlazení nebo chřipky, vyhledejte lékaře. Otrava oxidem uhelnatým, kterou lze snadno zaměnit za nachlazení nebo chřipku, je často zjištěna příliš pozdě.
- Konzumace alkoholu a užívání drog zvyšuje účinky otravy oxidem uhelnatým.

Oxid uhelnatý je toxický zejména pro matku a dítě v těhotenství, kojence, starší osoby, kuřáky a osoby s problémy s krví nebo oběhovým systémem, jako je chudokrevnost, nebo srdečním onemocněním.

Dřevěné uhlí NENÍ součástí balení

VAROVÁNÍ A DŮLEŽITÁ BEZPEČNOSTNÍ OPATŘENÍ

- Nepoužívejte gril v uzavřených a/nebo obytných prostorách, např. v domech, stanech, karavanech, karavanech, lodích. Hrozí nebezpečí otravy oxidem uhelnatým se smrtelným následkem.
- Nikdy nepoužívejte gril pod horními konstrukcemi, jako jsou střešní krytiny, přístřešky, markýzy nebo převisy.
- Gril vždy používejte v souladu se všemi platnými místními, státními a federálními požárními předpisy.
- Před každým použitím zkontrolujte všechny matice, šrouby a svorníky, zda jsou pevně utaženy a zajištěny.
- Gril je určen POUZE PRO VENKOVNÍ POUŽITÍ.
- Dodržujte minimální vzdálenost 10 stop (3 m) od všech hořlavých materiálů, jako je dřevo, suché rostliny, tráva, křoví, papír nebo plátno.
- Do požadovaného volného prostoru kolem grilu neumísťujte žádné druhy izolace.

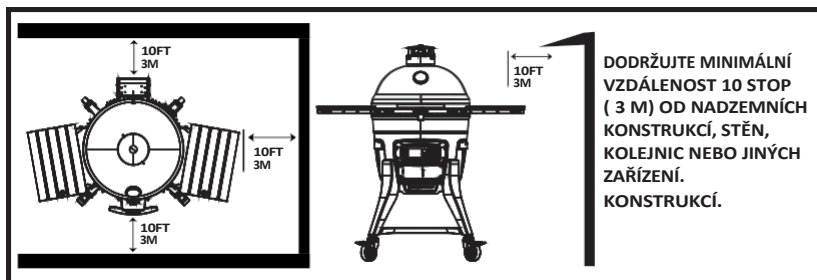

- Nikdy nepoužívejte gril k jinému než určenému použití. Tento gril NENÍ určen pro komerční použití.
- Příslušenství, které není dodáváno společností Kamado Joe, NEDOPORUČUJEME a může způsobit zranění.
- Požití alkoholu, léků na předpis nebo bez předpisu může zhoršit schopnost uživatele sestavit nebo bezpečně ovládat gril.
- Při obsluze grilu mějte vždy k dispozici hasicí přístroj.
- Při přípravě pokrmů na oleji nebo tuku mějte pohotově k dispozici hasicí přístroj typu BC nebo ABC.
- V případě požáru oleje nebo tuku se nepokoušejte o hašení vodou. Okamžitě zavolejte hasiče. Hasicí přístroj typu BC nebo ABC může za určitých okolností požár zvládnout.
- Gril používejte na rovném, nehořlavém a stabilním povrchu, jako je hlína, beton, cihly nebo kámen. Asfaltový povrch (černá vozovka) nemusí být pro tento účel přijatelný.
- Gril MUSÍ být na zemi. Gril nestavte na stoly nebo pulty. Nepřemisťujte gril po nerovném povrchu.
- Nepoužívejte gril na dřevěných nebo hořlavých površích.
- Gril udržujte čistý a bez hořlavých materiálů, jako je benzín a jiné hořlavé výpary a kapaliny.
- Nepoužívejte gril v blízkosti hořlavých materiálů.
- Nenechávejte gril bez dozoru.
- Tento spotřebič při používání vytváří teplo. Nedotýkejte se horkých povrchů. Používejte rukojeti nebo knoflíky. Ruce si vždy chraňte protiskluzovými rukavicemi nebo podobnými pomůckami.

UPOZORNĚNÍ A DŮLEŽITÁ BEZPEČNOSTNÍ OPATŘENÍ

- Během používání grilu nebo po něm NEDOVOLUJTE nikomu vykonávat činnosti v jeho okolí, dokud nevychladne.
- Nepoužívejte příslušenství, které není určeno pro použití s tímto spotřebičem.
- Nepoužívejte výrobky, které nejsou určeny pro použití s tímto sporákem.
- V grilu nikdy nepoužívejte skleněné, plastové nebo keramické nádoby. Nikdy neumísťujte prázdné nádoby do grilu během jeho používání.
- Nikdy nepřemisťujte gril během jeho používání. Před přemístěním nebo uskladněním nechte gril zcela vychladnout (pod 45 °C).
- Neukládejte gril s žhavým popelem nebo dřevěným uhlím uvnitř grilu. Skladujte pouze tehdy, když oheň zcela vyhasne a všechny povrchy jsou chladné.
- Nikdy nepoužívejte gril jako topení. PŘEČTĚTE SI NEBEZPEČÍ VZNIKU OXIDU UHELNATÉHO.
- Gril je během používání HORKÝ a zůstane HORKÝ i po určité době po jeho skončení a během procesu chlazení. Používejte POZOR. Používejte ochranné rukavice/manžety.
- NEBUĎTE do grilu narážet nebo do něj narážet, abyste zabránili zranění osob, poškození grilu nebo rozlití/rozstříknutí horké grilovací tekutiny.
- Při vyjímání pokrmů z grilu buďte opatrní. Všechny povrchy jsou HORKÉ a mohou způsobit popáleniny. K ochraně před horkými povrchy nebo rozstříkem varných tekutin používejte ochranné rukavice/mitky nebo dlouhé, turfy.
- Nedotýkejte se HORKÝCH povrchů.
- Gril je během používání HORKÝ. Abyste se vyhnuli popáleninám, nepřibližujte obličej a tělo k větracím otvorům a při otevírání víka. Během používání se uvolňuje pára a horký vzduch.
- Při přípravě pokrmů při teplotě nad 175 °C (350 °F) opatrně otevřete gril (nebo gril odklopte) pokaždé, když zvednete kopuli grilu, abyste zabránili zpětnému záblesku - přílivu bílého žáru způsobeného přívalem kyslíku. Částečné otevření víka na 2-3 palce (5-8 cm) a umožnění úniku tepla po dobu asi 5 sekund by tomu mělo zabránit.
- Vzduchové klapky jsou během používání grilu a během chlazení HORKÉ. Při seřizování používejte ochranné rukavice.
- POZOR! Při provozu grilu v automatickém režimu by měl být spodní ventilační otvor vždy zcela uzavřen.
- Gril má otevřený plamen. Udržujte ruce, vlasy a obličej mimo dosah plamene. Při zapalování se NENAKLÁDEJTE nad gril. Volné vlasy a oděv se mohou vznítit.
- NEBRÁNĚTE průchodu spalin a větrání.
- Grilovací rošty nezakrývejte kovovou fólií. Ta zadržuje teplo a může způsobit poškození grilu.
- Nikdy nenechávejte ŽHAVÉ uhlíky nebo popel bez dozoru.
- Palivo by mělo být před použitím nejméně 30 minut rozpálené do červena.
- Nevařte dříve, než se palivo pokryje vrstvou popela.
- Nevyjímejte zásuvku na popel, dokud jsou popel a dřevěné uhlí HORKÉ.
- Při manipulaci s tímto grilem nebo při práci s ohněm používejte ochranné rukavice. Při přikládání dřeva nebo dřevěného uhlí používejte ochranné rukavice nebo dlouhé pevné nástroje.
- Nikdy nepoužívejte kapalinu na podpalování dřevěného uhlí, benzín, alkohol nebo jiné vysoce těkavé kapaliny k zapálení dřevěného uhlí. Tyto kapaliny mohou explodovat a způsobit zranění nebo smrt.
- Maximální množství dřevěného uhlí pro Connected Joe™ je 6 liber. (2,7 kg). Nikdy nepřepĺnujte rošt na dřevěné uhlí. To může způsobit vážné zranění i poškození grilu.
- NEPOUŽÍVEJTE dřevěné uhlí Match Light.
- Studený popel zlikvidujte vložením do hliníkové fólie, namočením do vody a vyhozením do nehořlavé nádoby.
- Při zvedání používejte ochranné rukavice a dbejte zvýšené opatrnosti.

UPOZORNĚNÍ A DŮLEŽITÁ BEZPEČNOSTNÍ OPATŘENÍ

- Při používání elektrických spotřebičů je třeba vždy dodržovat základní bezpečnostní opatření včetně následujících pokynů: 1) Spotřebič nezapojte do zásuvky, dokud není zcela sestaven a připraven k použití. 2) Používejte pouze schválenou uzemněnou elektrickou zásuvku. 3) Nepoužívejte spotřebič během elektrické bouřky. 4) Spotřebič nikdy nevystavujte dešti nebo vodě.
- Z důvodu ochrany před úrazem elektrickým proudem neponožte kabel, zástrčku ani ovládací panel do vody nebo jiné tekutiny.
- Nepoužívejte spotřebič s poškozenou šňůrou nebo zástrčkou nebo po poruše spotřebiče nebo po jeho jakémkoli poškození.
- Pokud je přívodní kabel poškozen, musí být nahrazen speciálním kabelem nebo sestavou, které jsou k dispozici u výrobce nebo jeho servisního zástupce.
- Prodlužovací šňůry lze používat, pokud je jejich použití opatrné.
- Pokud se používá prodlužovací šňůra: 1) Označená elektrická jmenovitá hodnota prodlužovací šňůry by měla být alespoň stejně velká jako elektrická jmenovitá hodnota spotřebiče a 2) šňůra by měla být umístěna tak, aby se nepřevlékala přes desku pultu nebo stolu, kde by za ni mohly děti tahat nebo o ni nechtěně zakopnout.
- Prodlužovací šňůra musí být třívodičová s uzemněním.
- Venkovní prodlužovací šňůry musí být používány s výrobky pro venkovní použití a jsou označeny příponou "W" a prohlášením "Vhodné pro použití s venkovními spotřebiči".
- **UPOZORNĚNÍ** - Abyste snížili riziko úrazu elektrickým proudem, udržujte přípojku prodlužovacího kabelu v suchu a mimo zem.
- Nenechávejte kabel viset na horkých površích ani se jich nedotýkejte.
- Nepokládejte kabel na horký plynový nebo elektrický hořák nebo do vyhřívané trouby.
- Pro odpojení vypněte ovladač "OFF", vypněte gril "OFF" a poté vytáhněte zástrčku ze zásuvky.
- Pokud gril nepoužíváte a před čištěním odpojte zástrčku ze zásuvky.
- Tento výrobek nečistěte vodním rozprašovačem apod.
- Gril vždy provozujte na rovném povrchu.
- Tento spotřebič není určen pro použití osobami (včetně dětí) se sníženými fyzickými, smyslovými nebo duševními schopnostmi nebo s nedostatkem zkušeností a znalostí, pokud jim osoba odpovědná za jejich bezpečnost neposkytla dohled nebo je nepoučila o používání spotřebiče.
- Děti a domácí zvířata udržujte vždy mimo dosah grilu. Nedovolte dětem používat gril. Pokud se děti nebo domácí zvířata nacházejí v prostoru, kde se gril používá, je nutný přísný dohled.
- Čištění a uživatelskou údržbu nesmí provádět děti bez dozoru.
- Tento spotřebič obsahuje uzemňovací přípojku pouze pro funkční účely.
- Spotřebič by měl být napájen přes proudový chránič (RCD) se jmenovitým zbytkovým provozním proudem nepřesahujícím 30 mA.
- Spotřebič musí být připojen k zásuvce s uzemňovacím kontaktem.
- Přívodní kabel by měl být pravidelně kontrolován, zda nevykazuje známky poškození, a pokud je kabel poškozený, spotřebič se nesmí používat.

ELEKTRICKÉ POŽADAVKY

220-240 VAC, 50/60 Hz, 475-590 W, 3kolíková uzemněná zástrčka.

SEZNAM DÍLŮ

1. HORNÍ VĚTRACÍ OTVOR (1)
2. TEPLOTNÍ SONTA (1)
3. GRILOVACÍ KOPULE (1)
4. POLOMĚŠIČNÍ GRILOVACÍ ROŠTY (2)
5. STOJAN NA PŘISLUŠENSTVÍ (1)
6. KERAMICKÝ OHŘEV DEFLEKTORY (2)
7. FLEXIBILNÍ ROŠT NA VAŘENÍ DIVIDE & CONQUER® (1)
8. NEREZOVÁ OCEL OHNIŠTĚ (1)
9. LEVÁ BOČNÍ POLICE (1)
10. PRAVÁ BOČNÍ POLICE (1)
11. KERAMICKÉ TOPENIŠTĚ AMP (ADVANCED MULTI-PANEL) (5)
12. NÁSTROJ NA POPEL (1)
13. GRILOVACÍ KLEŠTĚ (1)
14. DRŽÁKY BOČNÍCH POLIC (4)
15. VÝSUVNÁ ZÁSUVKA NA POPEL (1)
16. PŘEDNÍ RUKOJEŤ (1)
17. PŘIPOJENÉ TĚLO JOE (1)
18. LEGS (4)
19. HORNÍ DESKA (1)
20. SPODNÍ DESKA (1)
21. NEZAMYKATELNÉ OTOČNÁ KOLEČKA (2)
22. OTOČNÁ KOLEČKA S ARETACÍ (2)
23. NAPÁJECÍ KABEL (3)
24. ODPOJENÍ ZÁVĚSU SADA NÁŘADÍ (1)
25. SONTA NA MASO (1)



NASTAVENÍ GRILU

VYBALENÍ GRILU

- 1 Přestřihněte plastové pásky a odstraňte horní a boční panely přepravního obalu.
- 2 Krabici s grilovacím vozíkem odložte stranou.
- 3 Otevřete kopuli grilu a vyjměte součásti z vnitřku grilu. S vnitřními keramickými díly zacházejte opatrně.

GRIL KAMADO JOE S VOZÍKEM

- 1 Sestavte grilovací vozík.
- 2 Po vyjmutí vnitřních součástí grilu zvedněte gril z obalu a vložte jej do vozíku. Vzhledem k hmotnosti tohoto grilu důrazně doporučujeme, aby tento úkol prováděly dvě osoby. Gril zvedejte pouze za zadní a boční rukojeti. NEZDVIHEJTE gril za výstupky bočních polic, závěs ani za přední rukojeť. Při zvedání použijte ochranné rukavice a dbejte zvýšené opatrnosti.
- 3 Nastavte gril ve vozíku tak, aby spodní větrací otvor grilu směřoval do přední části vozíku. Přední strana vozíku je strana se dvěma uzamykatelnými kolečky.

CONNECTED JOE™ VESTAVĚNÝ PRŮVODCE

DŮLEŽITÉ POZNÁMKY K INSTALACI:

Důrazně doporučujeme změřit skutečný instalovaný gril. Nákras není v měřítku.

Stůl by měl být upevněn na zemi nebo na stěně. Pro stavbu jsou nutné nehořlavé stavební materiály.

POŽADAVKY NA STŮL:

MATERIÁLY: Ujistěte se, že použité materiály jsou nehořlavé a snesou vysoké teploty.

PODSTAVEC: Zajistěte, aby přímo pod grilem byl otvor o průměru 12,25 palce (32 cm), který umožní přístup chladného vzduchu ke spodní části grilu. Dbejte zvýšené opatrnosti, jiskry a horký popel se mohou dostat do spodní části grilu.

Poznámka: keramické nožičky Kamado Joe se nesmí používat, pokud pod grilem není otvor. Otvor je nutný a keramické nožičky NEJSOU kompatibilní s grilem Connected Joe.

PŘÍSTUP: Zajistěte, aby byl vzadu přístup k hlavnímu vypínači. Zajistěte přístup zepředu, aby nebyla blokována ovládací deska nebo zásuvka na popel.

VOLNÝ PROSTOR: Dbejte na to, aby mezi horní deskou stolu a okrajem grilu byl volný prostor. Deska stolu NESMÍ být v přímém kontaktu s grilem.

BOČNÍ POHLED

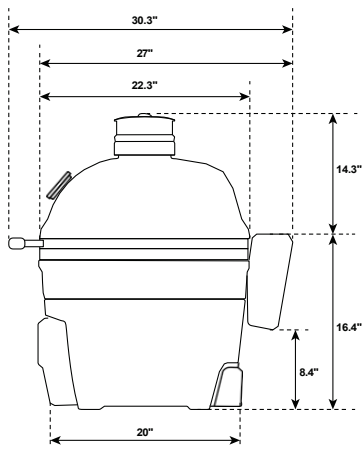

OTEVŘENÁ VŮLE

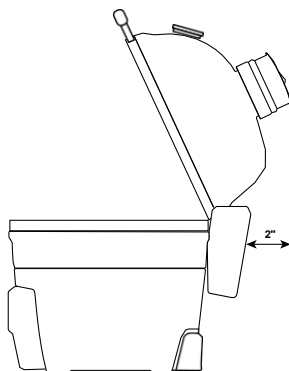

PŘEDNÍ STRANA STOLU

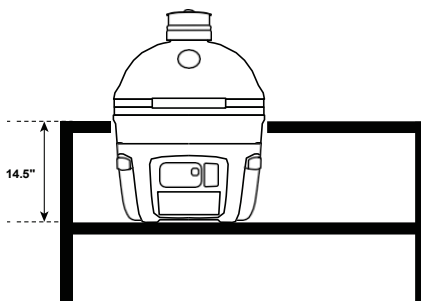

POHLED SHORA

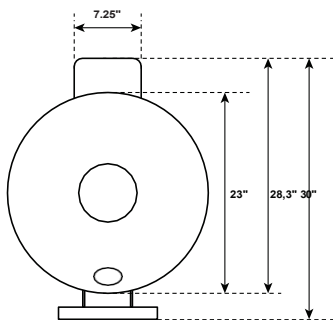

VRŠEK STOLU

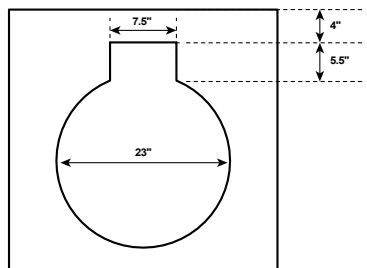



RYCHLÝ NÁVOD K POUŽITÍ

VAROVÁNÍ - V žádném případě nepoužívejte externí ventilátor a/nebo regulátor.

SPUŠTĚNÍ

Vaši varnou desku Konnected Joe lze provozovat v režimu "klasického vaření" nebo v režimu "automatického vaření". Klasický

vám poskytne tradiční zážitek z vaření na kamadu. V automatickém režimu bude váš gril využívat Kontrol Board™ a Kontrol Fan™ k automatickému udržování teploty.

KLASICKÝ REŽIM:

1. Do ohniště přidejte dřevěné uhlí a zapalte ho pomocí jednoho nebo dvou podpalovačů. Dřevěné uhlí můžete zapálit i bez podpalovačů, a to stisknutím tlačítka AFS (automatický podpalovač), kterým se zapne prvek pro zapálení dřevěného uhlí. Prvek je zapnutý, když svítí červená světlo. Prvek zůstane zapnutý po dobu 10 minut. Zapalovač se automaticky vypne, pokud je teplota grilu vyšší než 88C (190F). V případě potřeby můžete také stisknutím a podržením tlačítka AFS prvek vypnout.
2. Nechte kopuli otevřenou po dobu 10 minut s plně otevřeným spodním ventilačním otvorem.
3. Zavřete kopuli.
4. Horní a spodní ventilační otvor začněte zavírat, jakmile je teplota kopule v rozmezí 10°C (50°F) od cílové teploty.

AUTOMATICKÝ REŽIM:

POZNÁMKA - při prvním otevření víka po zapnutí ovladače se zobrazí obrazovka příslušenství. Viz část návodu k obsluze věnovaná obrazovce příslušenství.

1. Vyčistěte ohniště od zbylého popela z předchozího vaření. Starý popel může bránit správnému zapálení dřevěného uhlí. Doporučujeme použít nástroj na vyškrabání a vyčištění ohniště a zásuvky na popel. Proveďte to, dokud je přístroj studený.
2. Do ohniště přidejte dřevěné uhlí.
3. Úplně zavřete spodní ventilační otvor. **POZOR!** Při provozu grilu v automatickém režimu by měl být spodní ventilační otvor vždy zcela uzavřen.
4. Zavřete kopuli.
5. Zapněte gril pomocí spínače na zadní straně. Zapněte řídicí jednotku.
6. Nastavte teplotu na ovladači a umístěte větrací otvory podle popisu.
7. Stisknutím tlačítka AFS (automatický startér ohně) zapálíte prvek dřevěného uhlí. Prvek je zapnutý, když svítí červená kontrolka. Prvek zůstane zapnutý po dobu 10 minut. Zapalovač se automaticky vypne, pokud je teplota grilu vyšší než 88C (190F). V případě potřeby můžete také stisknutím a podržením tlačítka AFS prvek vypnout.



TLAČÍTKO AFS

UDRŽOVÁNÍ TEPLoty

KLASICKÝ REŽIM:

Chcete-li snížit teplotu, snižte proudění vzduchu přes gril zavřením větracích otvorů. Otevřením větracích otvorů naopak teplotu zvýšíte. Úpravy ventilačních otvorů nejsou okamžité - změna ventilačních otvorů se projeví až po 10-15 minutách. Protože keramický gril Kamado Joe dobře udržuje teplo, může trvat nějakou dobu, než se plně zahřeje. Než začnete grilovat, dejte grilu 20-40 minut na ustálení teploty.

AUTOMATICKÝ REŽIM:

POZOR! Při provozu grilu v automatickém režimu by měl být spodní ventilační otvor v ž d y zcela uzavřen. Váš gril Konnected Joe bude při provozu v automatickém režimu automaticky udržovat nastavenou teplotu. Ujistěte se, že je horní ventilační otvor nastaven tak, jak je popsáno na ovládací desce. Protože váš keramický gril Kamado Joe dobře udržuje teplo, může trvat nějakou dobu, než se plně zahřeje. Než začnete s přípravou pokrmů, dopřejte grilu 20-40 minut na ustálení teploty.

Při udržování teploty nad 205 °C (400 °F) **NENÍ** nutné instalovat tepelné deflektory. Při udržování teplot nad 205°C (400°F) je nejlepší vařit s nainstalovanými tepelnými deflektory.

Pro optimální udržení teploty v automatickém režimu nechte víko co nejvíce zavřené.

CHLAZENÍ

KLASICKÝ REŽIM:

1. Po ukončení vaření zcela zavřete spodní větrací otvor.
2. Jakmile teplota klesne pod 400 °F (205 °C), zavřete horní ventilační otvor.
3. Gril nepřikrývejte, dokud není kopule chladná na dotek.

AUTOMATICKÝ REŽIM:

1. Po dokončení vaření vypněte ovladač a vypněte gril.
2. Spodní ventilační otvor nechte zcela zavřený.
3. Jakmile teplota klesne pod 205 °C (400 °F), zavřete horní ventilační otvor.
4. Gril nepřikrývejte, dokud není kopule na dotek chladná.

OVLÁDACÍ DESKA™

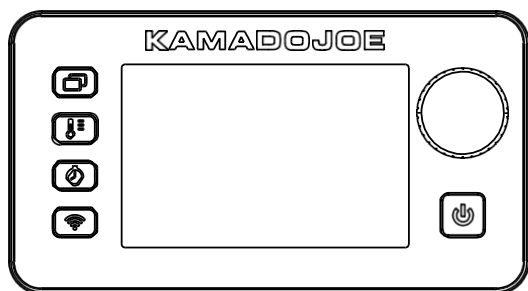

3 PROBLÉMY S MASEM

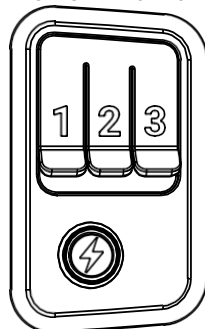

Napájení - Stisknutím tlačítka zapnete řídicí jednotku. Stisknutím a podržením tlačítka regulátor vypnete.



AFS (automatický startér ohně) - stisknutím tlačítka zapnete prvek pro zapálení dřevěného uhlí. Prvek je zapnutý, když svítí červená kontrolka. Prvek zůstane zapnutý po dobu 10 minut. Zapalovač se automaticky vypne, pokud je teplota grilu vyšší než 88C (190F). V případě potřeby můžete také stisknutím a podržením tlačítka AFS prvek vypnout.



Cyklus obrazovky - stisknutím tlačítka můžete procházet různými zobrazeními ovladače.



Nastavení teploty - Stiskněte tlačítko . Otočte knoflíkem na požadovanou teplotu. Opětovným stisknutím tlačítka nastavte teplotu.



Nastavení času: Nastavte čas:

Časovač odpočítávání

1. Stiskněte tlačítko .
2. Otočte knoflíkem na požadované hodiny.
3. Stisknutím tlačítka nastavte hodiny.
4. Otočte knoflíkem na požadované minuty.
5. Stisknutím tlačítka nastavte minuty. Časovač se spustí.
6. Stisknutím tlačítka pozastavíte a obnovíte časovač.
7. Stisknutím a podržením tlačítka časovač resetujete.

Časovač odpočítávání

1. Stiskněte a podržte tlačítko .
2. Časovač začne odpočítávat od 00:00. Časovač bude počítat po minutách:sekundách a poté po hodinách:minutách.
3. Stisknutím tlačítka časovač pozastavíte a obnovíte.
4. Stisknutím a podržením tlačítka časovač vynulujete.

Režim spořiče obrazovky:

Stisknutím a podržením tlačítka cyklu obrazovky aktivujete režim spořiče obrazovky. V režimu spořiče obrazovky zůstávají aktivní všechny nastavené teploty a časovače. Obrazovka zčerná a logo Kamado Joe bude na obrazovce tlumeně pulzovat. Režim spořiče obrazovky ukončíte stisknutím libovolného tlačítka. Režim spořiče obrazovky se rovněž deaktivuje, pokud na maso dosáhla nastavené teploty, bylo dosaženo dříve nastaveného časovače, je aktivován stav otevřeného víka nebo se spustí chybové hlášení.

Režim příslušenství:

Pokud si přejete použít některé z uvedených příslušenství, stiskněte na ovladači tlačítko odpovídající příslušenství, pokud si nepřejete příslušenství použít, zavřete víko. Vybrané příslušenství by se mělo zobrazit v pravém horním rohu obrazovky ve všech režimech kromě režimu grafu.

Pokračujte v běžném používání řídicí jednotky pro nastavení teplot, časovačů a sond na maso.

Plná mřížka:

Vezměte prosím na vědomí, že režim příslušenství Full Griddle je určen pro použití s roštem, který vyplňuje celou varnou plochu. Gril provozujte za normálních podmínek pro poloviční plochu roštu. Při použití roštu je nejlepší zavřít víko, aby gril mohl regulovat teplotu.

Jak na ovladači grilu přepnu z Fahrenheita na Celsia nebo z Celsia na Fahrenheita?

KROK 1 = vypněte gril vypínačem na zadní straně grilu

KROK 2= zapněte gril spínačem na zadní straně (gril zapírá, ovladač se zapne a poté zčerná) KROK 3= dokud je ovladač černý, stiskněte a podržte tlačítko nastavení teploty.

KROK 4= stiskněte tlačítko POWER na ovladači.

KROK 5 = otočným knoflíkem přepínáte mezi F a C nebo C a F

POZNÁMKA= v aplikaci můžete také přepínat z C na F nebo z F na C.



Párování grilu s chytrým zařízením (zařízeními) (BLUETOOTH+WIFI):

1. Stáhněte si aplikaci Kamado Joe z obchodu Apple App Store nebo Google Play Store do svého chytrého zařízení (zařízení).

POZNÁMKA - Při běžném provozu může aplikace zaznamenat mírné zpoždění oproti údajům ovladače grilu.

2. Po dokončení stahování otevřete aplikaci Kamado Joe a postupujte podle pokynů pro spárování grilu a chytrého zařízení Bluetooth + WIFI.

POZNÁMKA: Ujistěte se, že vaše síť WiFi podporuje frekvenci 2,4 GHz. Pokud máte dvoupásmový router (2,4GHz a 5GHz), vyberte síť 2,4GHz. Obě sítě by měly mít odlišné názvy, aby bylo zajištěno správné párování.

Toto zařízení splňuje požadavky části 15 pravidel FCC. Provoz podléhá následujícím dvěma podmínkám:

1. Toto zařízení nesmí způsobovat škodlivé rušení.
2. Toto zařízení musí akceptovat veškeré přijaté rušení, včetně rušení, které může způsobit nežádoucí provoz. se pokusit odstranit rušení jedním nebo více z následujících opatření:

Upozornění FCC

Varování: Změny nebo úpravy tohoto grilu, které nejsou výslovně schváleny stranou odpovědnou za shodu, mohou vést ke ztrátě oprávnění uživatele k provozu zařízení.

Prohlášení FCC

Toto zařízení bylo testováno a shledáno vyhovujícím limitům pro digitální zařízení třídy B podle části 15 pravidel FCC. Tyto limity jsou navrženy tak, aby poskytovaly přiměřenou ochranu proti škodlivému rušení v obytné instalaci. Toto zařízení generuje, využívá a může vyzařovat vysokofrekvenční energii, a pokud není instalováno a používáno v souladu s pokyny, může způsobit škodlivé rušení rádiových komunikací.

Neexistuje však žádná záruka, že v konkrétní instalaci k rušení nedojde. Pokud toto zařízení způsobuje škodlivé rušení příjmu rozhlasového nebo televizního signálu, což lze zjistit vypnutím a zapnutím zařízení, doporučujeme uživateli, aby se pokusil rušení odstranit jedním nebo více z následujících opatření:

1. Přesměrujte nebo přemístěte přijímací anténu.
2. Zvětšit vzdálenost mezi zařízením a přijímačem.
3. Připojte zařízení do zásuvky v jiném obvodu, než ke kterému je připojen přijímač.
4. Poradte se s prodejcem nebo zkušeným rozhlasovým/televizním technikem.

Poznámka: Pokud dojde ke ztrátě spojení, grilování bude pokračovat podle naprogramování. V případě selhání párování nebo připojení lze gril ovládat z ovládacího panelu.

Bezdrátový vysílač

Charakteristika vysílače a WiFi= RF OdBM / 2412-2484 MHz

NASTAVENÍ ZÁVĚSU AIR LIFT

Závěs Air Lift na grilu Konnected Joe je již předem nastaven pro ideální vyvážení a stabilitu. Při případném dodatečném nastavení podle vašich osobních preferencí postupujte podle těchto pokynů.

Upozornění: Závěs Air Lift je pod vysokým napětím.

Závěs KONNECTED JOE

- 1 Otevřete kopuli grilu Konnected Joe.
- 2 Nasadte 17mm klíč na matici v horní části držáku pružiny (viz vložka 1).
- 3 Aby se kopule snadněji zvedala, otáčejte 17mm klíčem ve směru hodinových ručiček, jak je znázorněno na obrázku. Vyjměte klíč a zkontrolujte činnost kopule při každém úplném otočení matice. Pokud chcete, aby byla kopule těžší, otáčejte maticí proti směru hodinových ručiček. V y j m ě t e klíč a zkontrolujte působení kopule při každém úplném otočení matice. Nenastavujte matici tak, aby se dotýkala matice pod konektorem (viz vložka 1).

BEZPEČNOSTNÍ INFORMACE O ZÁVĚSU

Nepokoušejte se demontovat závěs z grilu bez příslušného hardwaru. Provádějte pouze drobné úpravy hmotnosti kopule.

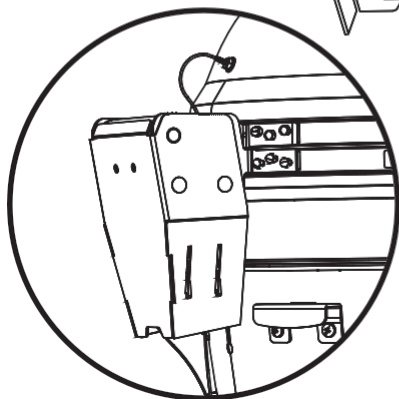
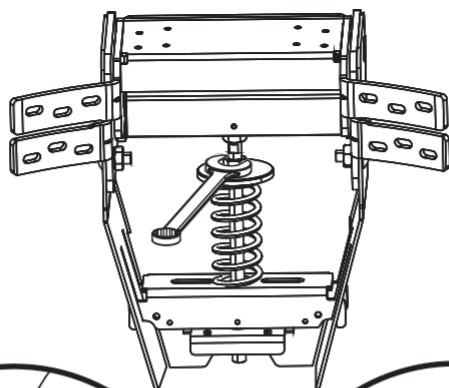

Závěs Air Lift

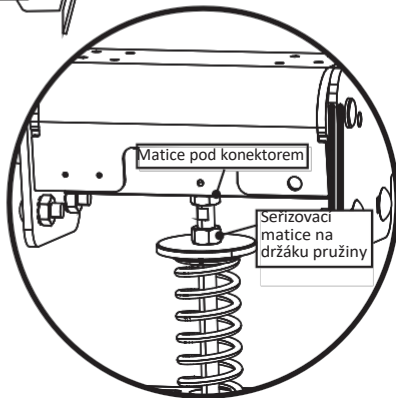

Vložka 1

BEZPEČNOSTNÍ INFORMACE NÁSTROJ PRO ODPOJENÍ

ZÁVĚS

Nepokoušejte se rozebírat závěs nebo uvolňovat pásy z grilu bez sady nářadí pro odpojení.

NÁSTROJ PRO ODPOJENÍ

Chcete-li nainstalovat sadu nástroje pro odpojení, nejprve nasadte na držák pružiny na spodní straně závěsu distanční podložku, poté podložku a nakonec šestihrannou matici. Instalací nástroje pro odpojení se uvolní napětí na pružině, což vám umožní vyjmout závěs nebo pásy bezpečně vyjmout z mřížky.

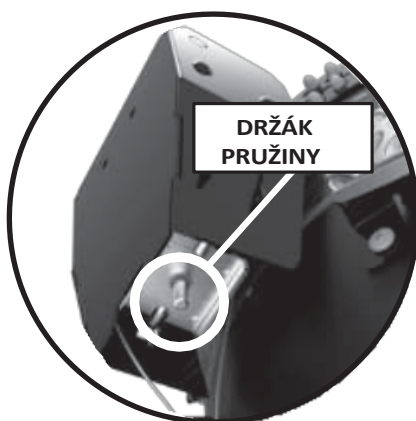

SEŘÍZENÍ ZÁPADKY

Západka na vašem zařízení Connected Joe je již přednastavena pro velmi těsné utěsnění. V případě potřeby jakéhokoli seřízení použijte tyto pokyny.

ZÁPADKA KONECTED JOE

K utažení a povolání nastavení západky použijte malý imbusový klíč. Nastavovacím šroubem nastavte nižší desku západky a přidejte distanční podložku. Po přidání distančního prvku desku západky znovu namontujte utažením stavěcího šroubu.

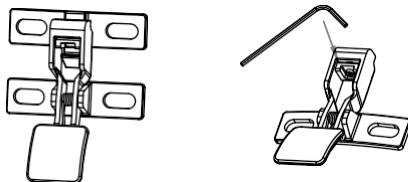

Gripper

Pomocí grilovacího gripperu můžete manipulovat s grilovacími rošty.

POZOR - Grilovací rošty jsou horké!

Grilovací chapadlo používejte ke změně polohy grilovacích roštů v průběhu vaření. **Poznámka - Grilovací rošty by měly být co nejbližší u sebe.**



Čištění a péče

Váš gril Kamado Joe je vyroben z kvalitních materiálů, takže celková péče a údržba je minimální. Nejlepším způsobem, jak ochránit gril Kamado Joe před povětrnostními vlivy, je kryt grilu. Lehce popraskaný porcelán zvaný crazing je součástí přirozené charakteristiky.

SAMOČIŠTĚNÍ

- 1 Přidejte dřevěné uhlí a zapalte ho.
- 2 Nainstalujte flexibilní varný stojan Divide & Conquer® do horní polohy a oba tepelné deflektory na stojan pro příslušenství.
- 3 Při použití klasického režimu vaření zcela otevřete horní a spodní větrací otvory a nechte teplotu uvnitř grilu stoupnout na 315 °C (600 °F) při zavřeně kopuli.
- 4 Teplotu kolem 315 °C (600 °F) udržujte 15-20 minut.
- 5 Úplně zavřete spodní ventilační otvor a počkejte dalších 15-20 minut, než zavřete horní ventilační otvor.

Tímto procesem se spálí zbytky z vnitřku grilu. Před dalším grilováním vyčistěte grilovací rošty běžným grilovacím kartáčem. Keramiku a tepelné deflektory vyčistěte kartáčem s měkkými štětinami. Vyberte nebo vysajte veškerý studený popel ze dna grilu. Při běžném používání, když se vaše tepelné deflektory zašpiní, je při dalším vaření otočte a teplo odstraní nežádoucí zbytky.

Jednu nebo dvakrát ročně byste měli provést důkladnější čištění vnitřku grilu. Odstraňte panely topeniště z vnitřní strany grilu. Odstraňte veškerý popel nebo nečistoty. Pomocí kartáče s měkkými štětinami vyčistěte vnitřní keramický povrch a před výměnou vnitřních součástí vysajte všechny studené zbytky ze dna grilu.

PLYNOVÁ ZÁSOBNÍKOVÁ DESKA

Doporučuje se samočištění přirozeným tepelným cyklem. Na těsnění nepoužívejte čisticí prostředky na chemické bázi. Pokud je to nezbytně nutné, jemně setřete případné rozlité tekutiny nebo vlhkost. Při čištění těsnění neдрhněte ani neodírejte. Nadměrné tření může způsobit opotřebení.

ULOŽTE SI TYTO POKYNY

Řešení problémů

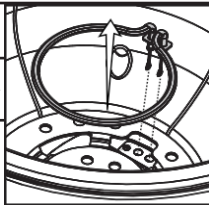
SYMPTOM	PŘÍČINA	MOŽNÉ ŘEŠENÍ	
Řídicí jednotka není zapnutá	Gril není zapnutý	Zkontrolujte spínač na zadní straně grilu.	
	Ovladač není zapnutý	Stiskněte tlačítko napájení na ovládací desce.	
	Není připojen k síti	Zapojte kabel do zadní části grilu a do zásuvky.	
	Vypnul se jistič	Zkontrolujte jistič ve stěnové zásuvce a v případě vypnutí jej resetujte.	
	Elektrostatický náboj	Pokud je výrobek narušen elektrostatickým výbojem, může se řídicí jednotka restartovat, poté přejít do pohotovostního režimu a pro obnovení normálního provozu ji musí uživatel znovu spustit, tento jev je normální.	
Ventilátor není zapnutý	Jámová sonda dosáhla nastavené teploty	Po dosažení nastavené teploty se ventilátor vypne. Jakmile teplota ve skříní klesne pod nastavenou teplotu, ventilátor se znovu spustí. Ventilátor bude pokračovat v automatické regulaci, aby udržel nastavenou teplotu.	
	Otevřené víko kopule	Z bezpečnostních důvodů by ventilátor neměl rozdělovat oheň, když je víko otevřené. Po zavření víka bude ventilátor pokračovat v normálním provozu.	
	Spínač víka není zapnutý	Je možné, že váš spínač víka nemá kontakt, když je kopule zavřená. Pokud je kopule zavřená a ventilátor není zapnutý, když má být, možná budete potřebovat nový spínač víka.	
	ERROR - Porucha maximální teploty P	Viz níže.	
Pomalý ohřev	Nahromadění popela z předchozího použití	Před spuštěním přístroje odstraňte z topeniště a zásuvky na popel zbytky popela, které mohou být z předchozího vaření. Nánosy popela mohou zabránit správnému zapálení dřevěného uhlí.	
	Málo dřevěného uhlí	Doplňte topeniště dřevěným uhlím.	
	Otevřené víko	Zavřete víko.	
	Ventilátor není zapnutý	Viz část Ventilátor není zapnutý.	
Element není zapnutý	Není stisknuto tlačítko AFS	Zkontrolujte, zda bylo stisknuto tlačítko AFS a zda tlačítko svítí červeně.	
	Poškozený prvek	Vypněte hlavní napájení z grilu. Vyměňte prvek z grilu a zkontrolujte, zda není vizuálně poškozen.	
	Prvek není správně usazen	Vypněte hlavní napájení grilu. Zcela vyjměte prvek z grilu, znovu jej připojte ke grilu a ujistěte se, že je prvek zcela zatlačen do konektorů.	
CHYBA: Porucha sondy -P	Sonda v jámě je vadná	Zkontrolujte, zda je jámová sonda zapojena do zadní části grilu.	
		Zkontrolujte, zda je připojení jámové sondy zcela zasunuté.	
		Zkontrolujte, zda se v konektoru jámové sondy nenacházejí žádné nečistoty.	
		Odpojte přístroj ze zásuvky, počkejte 10 sekund a znovu jej připojte.	
CHYBA: Porucha sondy -M	Masová sonda je vadná	Kontaktujte zákaznickou podporu Kamado Joe.	
CHYBA: Časový limit pro spuštění	Dřevěné uhlí se nepodařilo zapálit. Jednotka nedosáhla 150F (65C) za méně než 10 minut.	Ujistěte se, že v ohništi nezulal starý popel z předchozího použití.	
		Ujistěte se, že bylo stisknuto tlačítko AFS a že prvek funguje.	
		Zajistěte správné umístění ventilace pro klasický nebo automatický režim.	
		Ujistěte se, že dřevěné uhlí není prázdné.	
CHYBA: Porucha maximální teploty - P	Gril se přehřál	Restartujte .	
		Vypněte gril.	
		Zkontrolujte příčinu přehřátí. - Požár tuku - Porucha ventilátoru	
		Odstraňte příčinu přehřátí. Znovu spusťte gril.	
CHYBA: Porucha maximální teploty -M	Teplota masové sondy vyšší než 149C (300F)	Pomocí ochranných rukavic vyjměte masovou sondu z přístroje.	
		Odpojte zástrčku od řídicí jednotky.	
		Nechte masovou sondu vychladnout.	

OMEZENÁ ZÁRUKA

Tato záruka se vztahuje na všechny výrobky Kamado Joe®.

Omezená doživotní záruka na keramické díly

Společnost Kamado Joe® zaručuje, že klíčové keramické díly použité v tomto grilu a udrně Kamado Joe® jsou bez vad materiálu a zpracování po dobu, kdy gril vlastní původní kupující.

Pětiletá záruka na kovové díly a grily Kamado Joe

Společnost Kamado Joe® zaručuje, že klíčové kovové a litinové díly použité v tomto grilu a udrně Kamado Joe® jsou bez vad materiálu a zpracování po dobu pěti (5) let.

3letá záruka na elektronické komponenty, tepelné deflektory a kameny na pizzu

Kamado Joe® zaručuje, že elektronické komponenty tohoto grilu a udrny Kamado Joe® nemají vady materiálu a zpracování po dobu tří let.

(3 roky).

Dvouletá záruka na různé součásti a samostatné příslušenství Kamado Joe® zaručuje, že různé součásti použité v tomto grilu a udrně Kamado Joe® (mimo jiné včetně teploměru, těsnění a ovladačů iKamand) nebo jakékoli příslušenství Kamado Joe® jsou bez vad materiálu a zpracování po dobu dvou (2) let.

Kdy začíná platnost záruky?

Záruční krytí začíná dnem původního nákupu a vztahuje se pouze na původního kupujícího. Pro uplatnění záruky je nutné zaregistrovat výrobek Kamado Joe® pomocí stránky pro registraci výrobku na našich webových stránkách. Pokud během příslušné záruční doby při běžném používání a údržbě zjistíte vadu materiálu nebo zpracování, společnost Kamado Joe® vám podle našeho uvážení vadnou součástku vymění nebo opraví, a to bez jakýchkoli nákladů na samotnou součástku. Tato záruka se nevztahuje na práci ani na žádné jiné náklady spojené se servisem, opravou nebo provozem grilu. Společnost Kamado Joe uhradí veškeré náklady na dopravu záručních dílů.

POUZE Obyvatelé AUSTRÁLIE A NOVÉHO ZÉLANDU: Na naše zboží se vztahují záruky, které nelze vyloučit podle australského nebo novozélandského spotřebitelského zákona. Máte nárok na výměnu nebo vrácení peněz v případě závažné poruchy a náhradu za jakoukoli jinou rozumně předvídatelnou ztrátu nebo poškození. Máte také nárok na opravu nebo výměnu zboží, pokud zboží nemá přijatelnou kvalitu a závada nepředstavuje závažnou závadu.

Na co se pojištění nevztahuje?

Tato záruka se nevztahuje na škody způsobené zneužitím nebo používáním výrobku k jiným účelům, než pro které je určen, na škody způsobené nedostatečným používáním, montáží, údržbou nebo instalací, na škody způsobené nehodami nebo přírodními katastrofami, na škody způsobené neoprávněným připojením nebo úpravami nebo na škody vzniklé během přepravy. Tato záruka se nevztahuje na poškození způsobená běžným opotřebením v důsledku používání výrobku (například poškrábání, promáčknutí, vrypy a odštípnutí) nebo na změny vzhledu grilu, které nemají vliv na jeho výkon.

TATO OMEZENÁ ZÁRUKA JE VÝLUČNÁ A NAHRAZUJE JAKÉKOLI JINÉ ZÁRUKY, AŽ UŽ PÍSEMNÉ NEBO ÚSTNÍ, VÝSLOVNÉ NEBO PŘEDPOKLÁDANÉ, MIMO JINÉ VČETNĚ ZÁRUKY PRODEJNOSTI NEBO VHODNOSTI PRO URČITÝ ÚČEL. DOBA TRVÁNÍ JAKÝCHKOLI PŘEDPOKLÁDANÝCH ZÁRUK, VČETNĚ JAKÉKOLI PŘEDPOKLÁDANÉ ZÁRUKY PRODEJNOSTI NEBO VHODNOSTI PRO URČITÝ ÚČEL, JE VÝSLOVNĚ OMEZENÁ NA DOBU TRVÁNÍ ZÁRUKY NA PŘÍSLUŠNOU SOUČÁST.

VÝLUČNÝ PROSTŘEDEK NÁPRAVY KUPUJÍCÍHO V PŘÍPADĚ PORUŠENÍ TÉTO OMEZENÉ ZÁRUKY NEBO JAKÉKOLI PŘEDPOKLÁDANÉ ZÁRUKY JE OMEZEN, JAK JE UVEDENO V TOMTO DOKUMENTU, NA VÝMĚNU. SPOLEČNOST KAMADO JOE® V ŽÁDNÉM PŘÍPADĚ NEODPOVÍDÁ ZA ŽÁDNÉ ZVLÁŠTNÍ, NÁHODNÉ NEBO NÁSLEDNÉ ŠKODY.

Tato záruka je vám poskytována jako doplněk ke všem právům a opravným prostředkům, které vám poskytují zákony a předpisy na ochranu spotřebitele. Tato záruka v žádném případě neovlivňuje vaše zákonná práva vyplývající ze zákonných záručních předpisů ve státě nebo zemi vašeho bydliště. V závislosti na státě nebo zemi vašeho bydliště nemusí být omezení délky předpokládané záruky nebo náhrady škody, která je vám k dispozici, touto zárukou omezena.

Co způsobí neplatnost záruky?

Zakoupením jakéhokoli výrobku Kamado Joe® prostřednictvím neautorizovaného prodejce záruka zaniká. Neautorizovaný prodejce je definován jako jakýkoli prodejce, kterému společnost Kamado Joe® výslovně neudělila povolení k prodeji výrobků Kamado Joe®.

POTŘEBUJETE POMOC? KONTAKTUJTE NÁS

Naše záruční podmínky se mohou čas od času měnit. Aktualizovanou verzi naší záruky naleznete na adrese www.kamadोजoe.com/pages/warranty. Chcete-li získat pomoc nebo si vyžádat aktualizovanou verzi naší záruky, kontaktujte nás na níže uvedené adrese.

Severní Amerika

Kamado Joe®
Premier Specialty Brands, LLC
5367 New Peachtree Road, Suite 150
Chamblee, GA 30341

<https://www.kamadोजoe.com/pages/support>

Velká Británie

Kamado Joe UK Limited
Cheyenne House West Street
Farnham GU9 7EQ

<https://international.kamadोजoe.com/pages/support>

Austrálie a Nový Zéland

Kontaktujte prosím svého prodejce.

Evropská unie

Kamado Joe Europe
Lange Voorhout 86, 2514 EJ Den
Haag, Nizozemsko

<https://international.kamadोजoe.com/pages/support>

KAMADOJOE®